



ORITE DV

使用手冊

目錄

| | |
|--------------------|----|
| 產品外觀介紹..... | 3 |
| 產品配件..... | 4 |
| 機身介紹..... | 5 |
| 拍照之前的準備 | |
| 電池和 SD 記憶卡的安裝..... | 8 |
| 換電池的方法..... | 9 |
| 語言設定..... | 10 |
| 日期和時間的設定..... | 11 |
| 防雜訊設定..... | 12 |
| 移除電池和 SD 記憶卡..... | 13 |
| 基礎照片拍攝 | |
| 影片 (影片模式)..... | 14 |
| 照片 (靜止影像模式)..... | 15 |
| 觀看影像 (播放模式) | |
| 一分割模式..... | 16 |
| 六分割模式..... | 17 |
| 進階拍照模式 | |
| 解析度設定..... | 18 |
| 品質..... | 20 |
| 自拍攝定..... | 21 |
| 白平衡設定..... | 22 |
| 調整曝光值..... | 23 |
| 進階播放 | |
| 刪除..... | 24 |
| 指示..... | 26 |
| 設定 | |
| 語言..... | 27 |
| 嗶嗶聲的設定..... | 28 |
| 相機省電設定..... | 29 |
| 時間設定..... | 30 |

| | |
|------------------------------|----|
| 觀看影片..... | 31 |
| 數位影像列印模式..... | 32 |
| 狀態..... | 34 |
| 連接你的相機 | |
| 從電視上看照片..... | 35 |
| 從電腦上看照片..... | 36 |
| 從相機下載影像至電腦..... | 37 |
| 結束連結至電腦..... | 38 |
| 補充說明 | |
| Technical Specification..... | 39 |
| Warning displays..... | 40 |
| Troubleshooting..... | 40 |
| Quick Setting Guide..... | 41 |

本相機的特點

- 可錄製將近 105 分鐘的影片(此影片為 MPEG4 畫素， 128MB SD 記憶卡，解析度為 160x120)
- 影片解析度為 640x480, 320x240 和 160x120 .
- 影像最大解析度為 1600x1200
- 自動白平衡設定和 AE 功能
- 可選擇最佳品質的影片與靜止影像設定
- 可固定焦距的鏡頭
- DPOF 列印功能
- 焦距功能可從 4x 調到 2.5x
- 3 張/秒 持續照相功能
- 有 512MB 的功能
- 影像可呈現在 1.5” 彩色 TFT LCD 顯示器
- 內建麥克風
- 內建擴音器
- 影像可透過 USB v2.0 快速傳輸
- Li-ion 電池
- Li-On 電池可於 AC 轉換器中充電
- 自動電源儲存功能
- 機身小又輕巧

配件



轉接器

電池

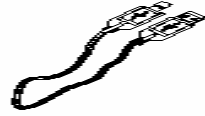
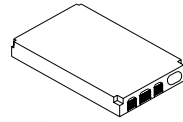

USB 線

相機保護套

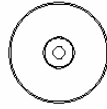

光碟

AV 輸出線



相機吊飾

使用手冊

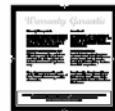

保證卡

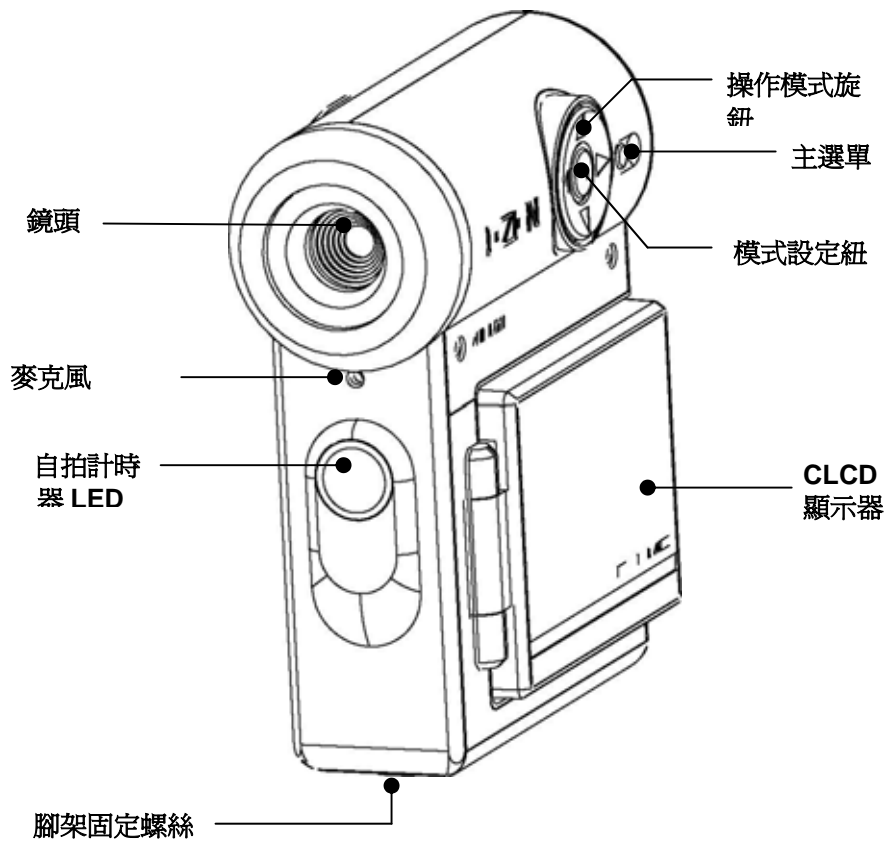

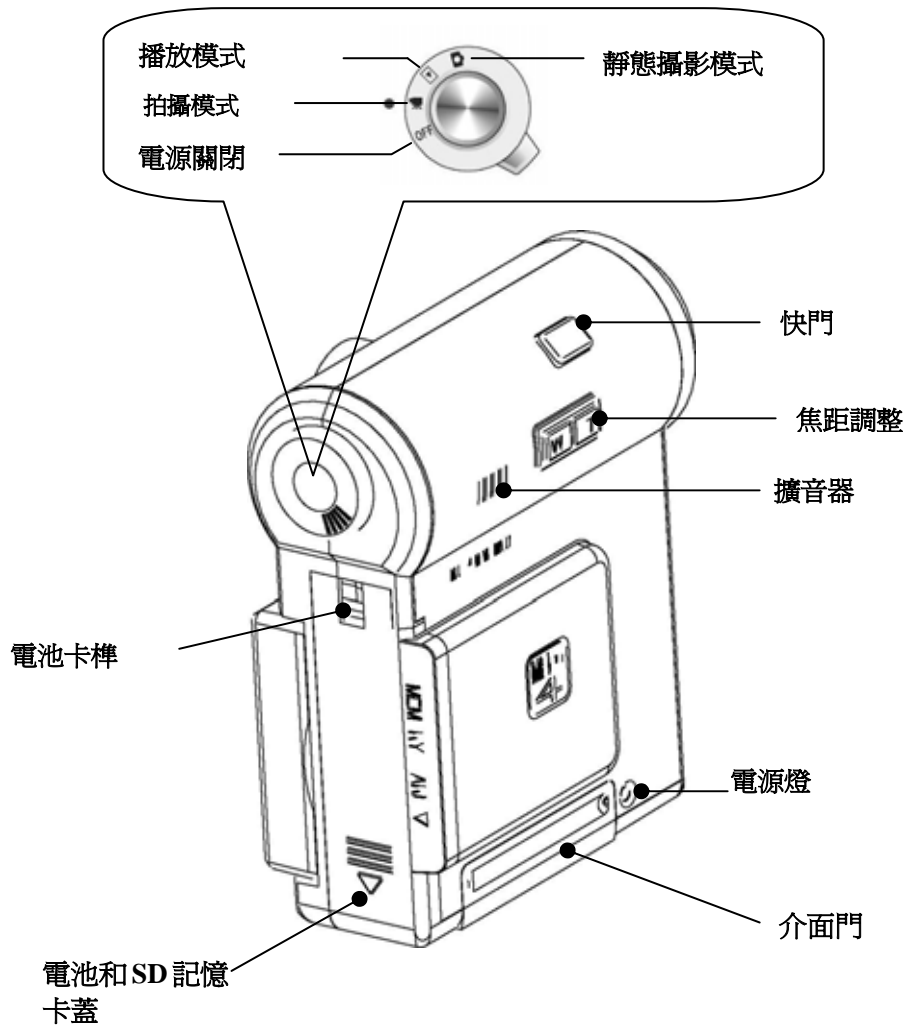

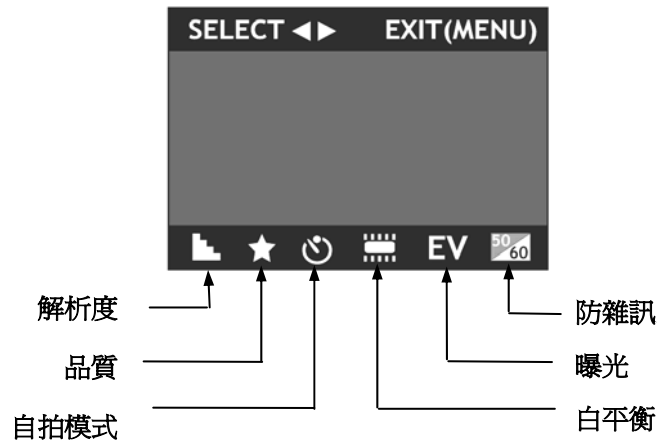
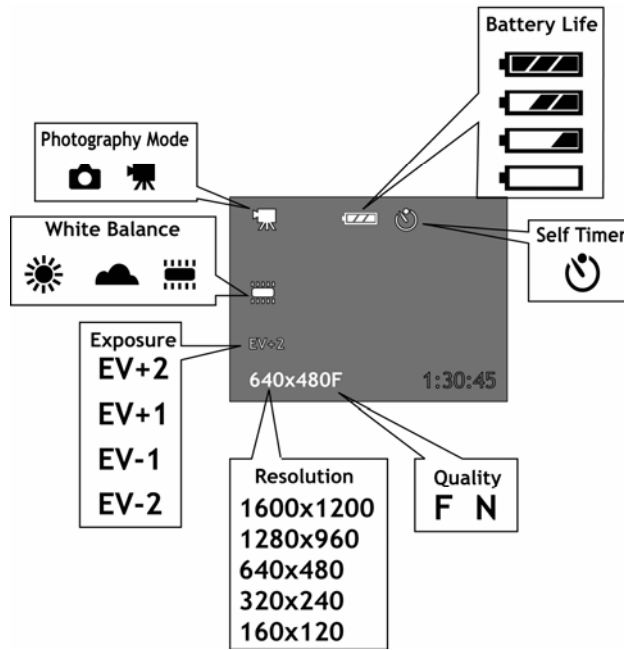

拍照之前的準備

I 將電池和 SD 記憶卡安裝進入

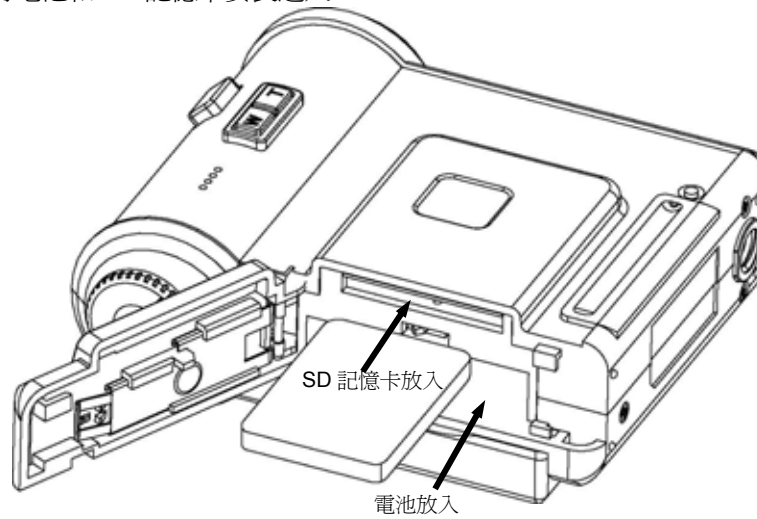

1. 將電池蓋側推後往上打開電池蓋.
2. 檢查電池正負極並依序放入電池,請參照電池蓋上圖示.
3. 將 SD 記憶卡插入插槽會有一點阻力
4. 蓋上蓋子

備註:

- 如果您在打開照相機電源的情況下打開電池蓋,照相機會自動關閉以保護 SD 記憶卡
- 如果 SD 記憶卡的插卡方向錯誤,將無法完全插入插槽,請小心插入方向
- 電池和 **Nokia 8xxx** 系列相容

換電池的方法

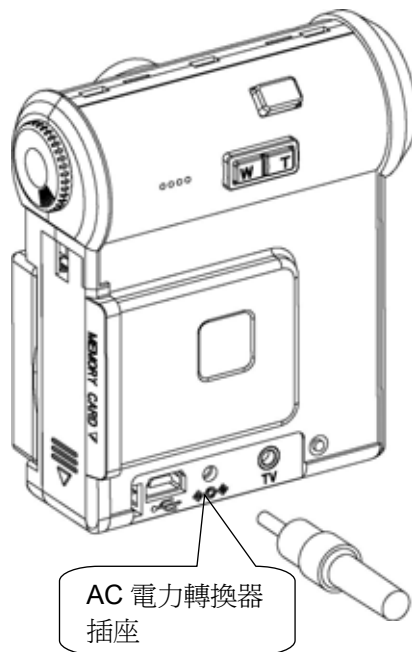

1. 將介面門打開
2. AC 電源轉換器接上 5V 2A 轉換成 5V 的電源
3. 將 AC 電源轉換器插在電源輸出孔之後在換 Li-ion 電池.當電源關閉時 LED 電源指示燈是紅色的
4. 您可以打開電源並使用. AC 電源轉換器插來拍照或攝影,照相機打開時電源指示燈是橘色的.

備註:

| Power Source | Camera | LED Green | LED Orange | LED Red |
|---------------|--------|-----------|------------|---------|
| Battery | ON | ON | | |
| AC Adapter | ON | ON | | |
| Batt.+Adapter | ON | | ON | |
| Batt.+Adapter | OFF | | | ON |

- 不要連續使用電池超過八小時.
- 當關閉電源時, AC 電力轉換器才能連結或不連結相機
- 相機正以 USB 連結在電腦時,不要使用 AC 電力轉換器

設定語言

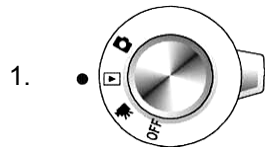

轉換成“Playback”模式。

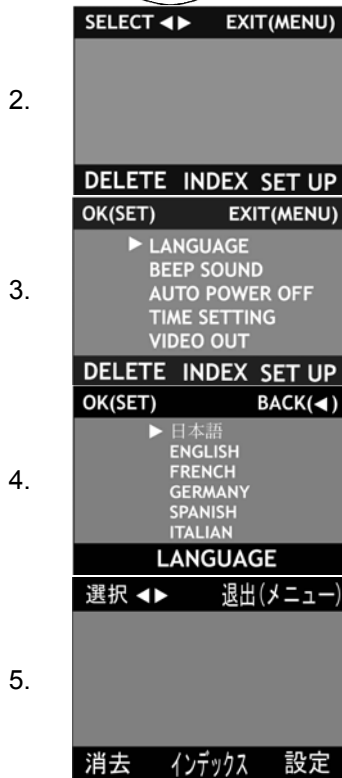

按下目錄“MENU”

使用“▶”或“◀”去選擇“SETUP”目錄, 再按“▼”或“▲”去選擇“LANGUAGE”語言

按“SET”再按“▲”和“▼”去選擇語言或“◀”回去原先設定

再按“SET”鈕一次結束設定

備註:

- 共有英,日,法,德,西,義六種語言可供選擇
- 在操作過程中按“MENU”目錄就可取消設定

日期和時間的設定

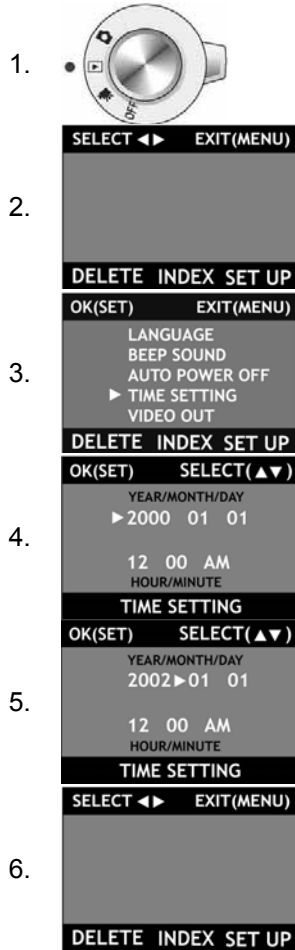

將相機模式旋轉至播放模式。

按下“MENU”目錄按鈕,在螢幕上顯示目錄

使用“▶”或“◀”去選擇設定,再按“▼”或“▲”去選擇“TIME SETTING”時間設定

按“SET”鈕,再按“▲”和“▼”更改“YEAR”年.再按“SET”確認

重複 步驟四 直到日期和時間正確

結束時按“SET”鈕確認,再回到“MENU”目錄模式.按“MENU”鈕離開

備註:

- ▶ . 在操作過程中按“MENU”目錄就可取消設定

防雜訊設定

您的相機需設定為當地電源頻率,以免在拍照時出現問題



將相機模式旋轉鈕至靜止影像模式.

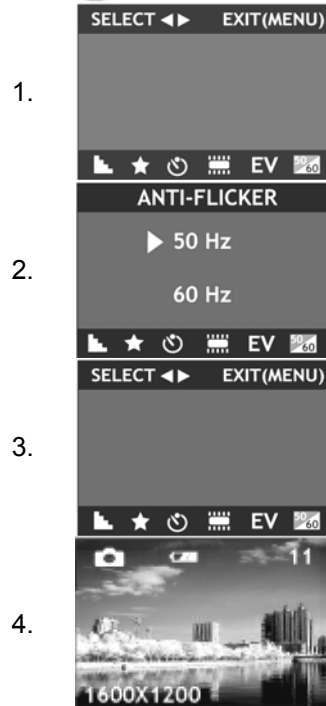

1. 按下“MENU”目錄按鈕,在螢幕上顯示目錄

2. 使用“▶”或“◀”去選擇“ANIT-FLICKER”防雜訊再按“▲”和“▼”來改變頻率.

3. 按“SET”鈕來確認,再回到“MENU”目錄模式.

4. 按“MENU”鈕離開

Note:

- 法國, 德國, 50Hz, 美國. 60Hz.
- 不正確的防雜訊設定會導致畫面出現條紋或模糊

移除 SD 記憶卡和電池

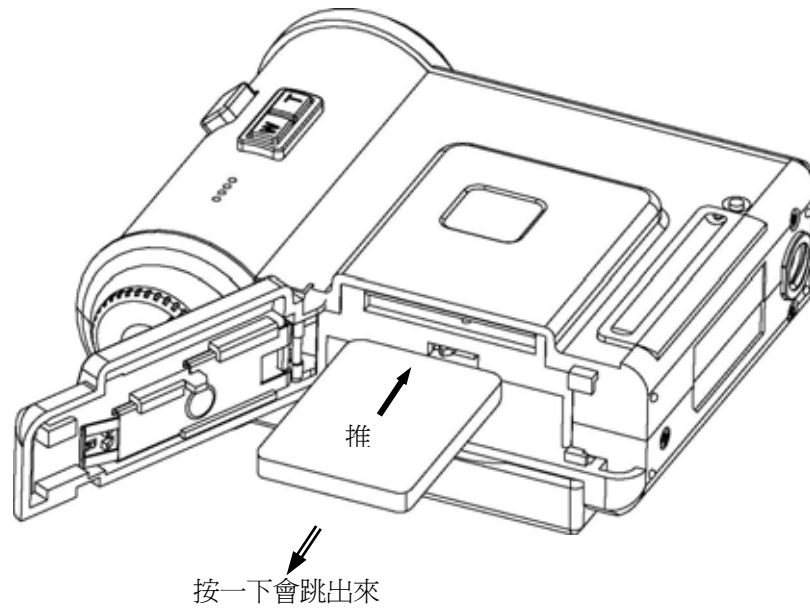

1. 檢查照相機電源是否關閉
2. 將電池蓋側推後往上打開
3. 按一下 SD 記憶卡,記憶卡會自動彈出
4. 翻轉相機,拿出電池
5. 關上電池蓋

基本拍照模式(VIDEO MODE)

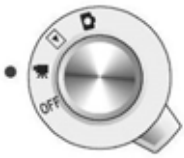
- 

1. 把LCD 螢幕往左打開,並將錄影模式打開
- 

2. 錄影時,可在螢幕上看到解析度與品質,您可在主要目錄中作調整
- 

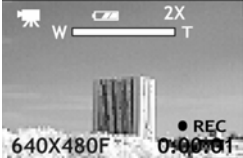
3. 當您按下“SHUTTER”快門鈕,即可開始錄影.此時右邊螢幕出現“●REC”
- 



4. 您可使用“T”和“W”來調整焦距
- 

5. 按“SUTTER”鈕,結束攝影

備註:

- SD 記憶卡,會決定錄影時間長度
- 焦距調整符號會在螢幕上停留 2 秒

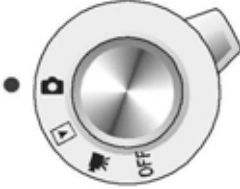
拍照(靜止影像模式)

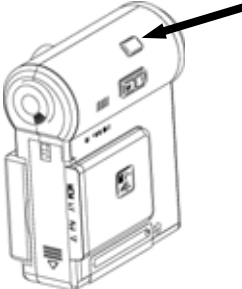
1.  把 LCD 螢幕往左打開,並調整為靜止影像模式
2.  螢幕上會顯示您想拍下的目標
3.  可再此時調整焦距,調近距離按“T”. 調遠按“W”.
4.  照相按快門鈕.此時您會聽到相機發出聲音,代表您已完成動作

備註:

- 螢幕上會出現可拍張數
- 您調整焦距時,調整符號會在螢幕上停留 2 秒

觀看影像(播放模式)

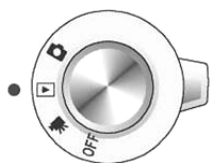

調整旋鈕至播放模式時,會顯示出您最後一次拍的照片

一分割模式



1. 您可使用“▶”和“◀”來觀看以拍好的照片
2. 按“SET”鈕來播放影片,按“MENU”會停止播放,並回到播放模式

備註: 播放影片時

- 按“SET”停止,再按“SET”重新播放.
- 按“◀”可往後觀看.
- 按“▶”可向前觀看.
- 按“▲”和“▼”可調整音量,音量調整符號會在螢幕上出現2秒



六分割模式

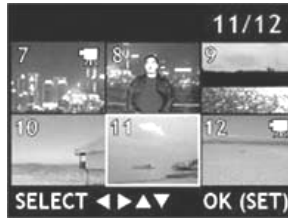

1. 用“▲”，“▼”選擇您需要的圖片或影片，“▶”和“◀”來移動游標(黃色框線)
2. 按“SET”鈕觀看您選擇的影片或照片，並可開始播放影片或全螢幕
 - 詳細的影片播放執行方式，請看第十六頁第二點
 - 按“MENU”目錄即可停止播放影片，並回到播放模式



備註：

- 有關更詳細的索引設定，請參考進階播放模式第二十六頁

進階拍照模式

進階功能說明的章節會介紹一系列的操作,如拍照模式與攝影模式的切換

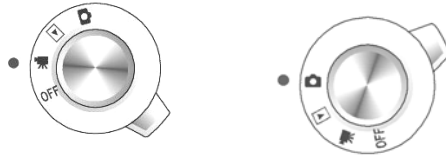

解析度

您可選擇解析度來增強畫面品質,或可增加可拍攝的張數

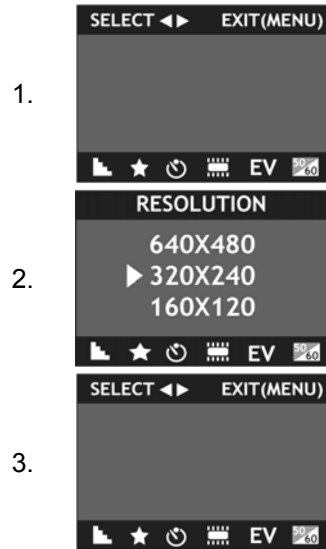

按“MENU”鈕,螢幕上會顯示出目錄

使用“▶”或“◀”選擇解析度,在用“▲”和“▼”來選擇您所需要的解析度

按“SET”來確認並可回到目錄.

4.

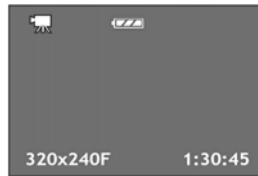

按“MENU”鈕離開。

Number of the frames recorded (Still Image)

| Resolution | 1600x1200 | 1280x960 | 640x480 |
|-----------------|--------------------|--------------------|--------------------|
| Image file size | Approx. 550K | Approx. 350K | Approx. 45K |
| SD-32MB | Approx. 55 frames | Approx. 90 frames | Approx. 720 frames |
| SD-64MB | Approx. 115 frames | Approx. 183 frames | ----- |
| SD-128MB | Approx. 238 frames | Approx. 370 frames | ----- |

Capacity of movie recorded (Video)

| Resolution | 640x480 | 320x240 | 160x120 |
|------------|----------------|-----------------|-----------------|
| Quality | Fine | Fine | Fine |
| SD-128MB | Approx. 10 min | Approx. 25 min | Approx. 73 min |
| SD-256MB | Approx. 21 min | Approx. 50 min | Approx. 146 min |
| SD-512MB | Approx. 42 min | Approx. 101 min | Approx. 293 min |

| Resolution | 640x480 | 320x240 | 160x120 |
|------------|----------------|-----------------|-----------------|
| Quality | Normal | Normal | Normal |
| SD-128MB | Approx. 20 min | Approx. 45 min | Approx. 105 min |
| SD-256MB | Approx. 40 min | Approx. 90 min | Approx. 214 min |
| SD-512MB | Approx. 80 min | Approx. 180 min | Approx. 428 min |

備註:

- 根據您所設定的影片容量和品質，可以決定您可拍的張數
- 品質設定只會影響影片模式 (影片錄製時間) .有關品質的

設定,請參考第二十頁

- 當設定生效時,即可看到個別的圖示顯示在螢幕上
- 在設定過程中要離開,按“MENU”鈕即可

品質 (影像壓縮比)

對於紀錄影像容量的選擇,你可以選擇三種解析度和兩種影像品質的設定,選“FINE”為較好的影像品質,或選“NORMAL”去增加影片錄製時間.此功能只在影片模式執行



備註:

- 此功能無法在靜止影像模式中執行

- 可看到功能圖示顯示在螢幕上
- 在設定過程中要離開,按“MENU”鈕即可

自拍

在 10 秒之後,相機會自動拍照 I (LED 顯示燈會閃爍)

1.  按“MENU”鈕,讓畫面顯示在螢幕上
2.  使用“▶”或“◀”來選擇自拍模式,再按“▼”來確認“ON”。
3.  按“SET”鈕確認,並回到“MENU”模式.按“MENU”離開。
4.  將想拍的目標在螢幕上顯示之後按下快門即可。

備註:

- 以下狀況,自拍功能會自動停止
 - i. 當您將靜止模式轉換成播放模式時
 - ii. 當您將相機關閉時
- 當設定生效時,即可看到功能圖示顯示在螢幕上
- 在設定過程中要離開,按“MENU”鈕即可

白平衡

您可在不同的光源環境下設定不同的白平衡

- 

按“MENU”鈕,讓畫面顯示在螢幕上
- 

使用“▶”或“◀”選擇白平衡目錄再按“▲”和“▼”來改變設定
- 

按“SET”鈕確認,並回到“MENU”模式.回到“MENU”.
- 

按“MENU”離開.

“AUTO”: 自動調整

“☀️”: 戶外晴天(太陽光)

“☁️”: 戶外陰天(有雲).

“💡”: 室內日光燈

備註:

- 在“**AUTO**”模式中,不會顯示功能圖示
- 在設定過程中要離開,按“**MENU**”鈕即可

曝光 (曝光值的調整)

您可調整曝光值去補償拍照現場環境光源,不管所拍攝的環境為背光

逆光或是太暗太亮,此功能都能使相機或得最佳的拍攝效果

1.  按“MENU”鈕,讓畫面顯示在螢幕上
2.  使用“▶”或“◀”去選擇EV目錄
再按“▲”和“▼”調整曝光值
3.  按“SET”鈕確認,並回到“MENU”模式.回到“MENU”。
4.  .按“MENU”離開.

備註:

- EV 的曝光值範圍:-2EV to +2EV
- 在“0”模式中,不會顯示功能圖示
- 在設定過程中要離開,按“MENU”鈕即可

進階播放模式

您可以在播放模式中了解刪除,分割,功能如何操作
刪除

您可以從螢幕上刪除儲存在記憶卡中的影像.刪除之後,影像將會永久從記憶卡中移除.

- 

1. 按“MENU”鈕,讓畫面顯示在螢幕上
- 

2. 按“▶”和“◀”選取您想刪除的照片
- 

3. 按下目錄“MENU”按鈕
- 

4. 使用“▶”和“◀”選擇“DELETE”, 在使用“▲”和“▼”設定. 再按“SET”確定
- 

5. 按“SET”刪除照片, 可看到下一張照片



備註

- 刪除一張: 刪掉顯示的照片
- 全刪除: 除了數位影像列印模式的設定, 其他都被刪除
- 格式化 SD 記憶卡: 除了數位影像列印模式的設定, 其他都被刪除
- 操作過程中按“MENU”即可取消設定
- 將您想儲存的影像下載至硬碟

分割

您可再用全螢幕來觀看照片, 或是用六分割影像畫面預覽照片

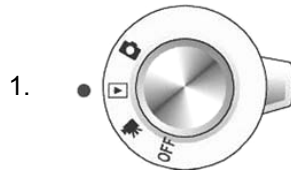

選擇相機至播放程式

2.  按“MENU”鈕,讓畫面顯示在螢幕上
3.  使用“▶”或“◀”選擇分割“INDEX”,再按“▲”和“▼”來改變設定
4.  按“SET”鈕來確認選項,再回到播放模式

Note:

- 操作過程中按“MENU”取消設定即可。
- 1 分割:再螢幕上顯示一張照片
- 6 分割: 一次在螢幕上顯示 6 張照片
- 詳細操作流程請參考 16-17 頁。

設定

語言

本相機共有六種語言可供選擇.此功能將會改變螢幕上的操作語言

1.  選擇相機至播放程式
2.  按“MENU”鈕,讓畫面顯示在螢幕上
3.  使用“▶”或“◀”選擇“SETUP”,再按“▼”或“▲”選擇“LANGUAGE”
4.  按“SET”鈕再按“▲”和“▼”選擇您想要的語言 或按“◀”回到“SET UP”尚未設定前的模式
5.  按“SET”鈕來確認選項,再回到播放模式

嘩嘩聲的設定

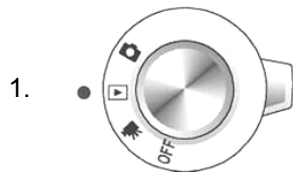

1.

選擇相機至播放程式

2.



按“MENU”鈕,讓畫面顯示在螢幕上

3.



使用“▶”或“◀”選擇“SETUP”,
再按“▼”或“▲”選擇
“BEEP SOUND”

4.

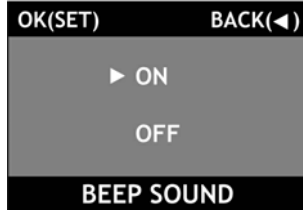

按“SET”鈕再按“▲”和“▼”按鈕
設定嗶嗶聲 ON / OFF 或“◀”回到
設定前的模式

5.



按“SET”鈕來確認選項,再回到播放
模式

相機省電模式設定

-  選擇相機至播放程式
-  按“MENU”鈕,讓畫面顯示在螢幕上
-  使用“▶”或“◀”選擇設定“SETUP”,再按“▼”或“▲”設定“AUTO POWER OFF”
-  “▲”和“▼”設定關閉電源時間或“◀”回到未設定前的模式
-  按“SET”鈕來確認選項,再回到目錄

備註:

- 當您關閉此項功能,省電裝置仍會再六十秒後暫時性關閉(按任何鍵就可回到可照相狀態。)當您使用此種功能後,相機三分鐘後自動關閉
- 當 USB 連結時,相機不會自動關閉
- 當進入省電模式的時候,相機將自動關機,您必須再按一次電源開關,重新啓動相機

時間設定

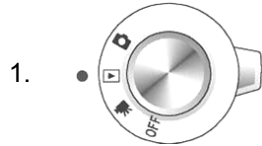

1.

選擇相機至播放程式



2.

按“MENU”鈕,讓畫面顯示在螢幕上



3.

使用“▶”或“◀”到設定“SETUP”,在用“▼”或“▲”選擇時間設定“TIME SETTING”



4.

按設定“SET”在用“▲”和“▼”可調整年“YEAR”按“SET”確定。



5.

重複步驟4.直到時間和日期皆正確為止



6.

按“SET”鈕來確認選項,再回到目錄,“MENU”鈕可以離開

備註:

- 時間和日期的格式為 YEAR / MM / DD
hh / mm AM(PM)
- 按下“▲”或“▼”,可調整數值

在電視上看照片

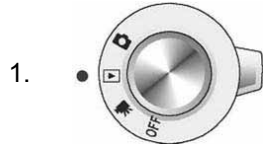

1. 選擇相機至播放程式



2. 按“MENU”鈕,讓畫面顯示在螢幕上



3. 用“▶”或“◀”來選擇設定,再按“▼”或“▲”選擇“VIDEO OUT”影像輸出

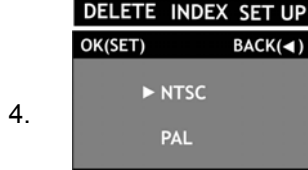

4. 按“SET”,用“▲”和“▼”可選擇電視輸出訊號“NTSC 美規”或“PAL 歐規”,使用“◀”可回到設定前的模式



5. 按“SET”鈕來確認選項,再回到目錄,“MENU”鈕可以離開

備註:

- 電視輸出訊號可以選擇,美規 NTSC 或 PAL 歐規.當您想再電視上觀看所拍攝的影片時,規格必須設定正確(在電視上看影片請參考第 35 頁.)
- NTSC:美規,歐洲以外的國家
- PAL:歐規,歐洲國家

DPOF 列印設定

在相機的 SD 記憶卡上,選擇您所要的列印的照片和張數,這相片列印功能必須配合有 DPOF 功能的列表機

- 

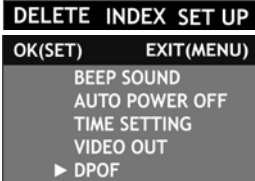
相機調整在播放模式,並顯示想列印的照片
- 

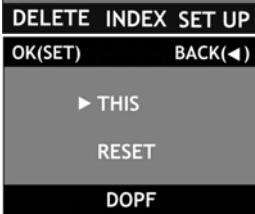
用“▶”或“◀”選擇設定,在用“▼”或“▲”選擇“DPOF”功能設定.
- 

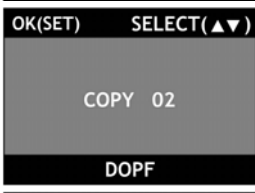
按“SET”設定鈕,在用“▲”或“▼”選擇“THIS”
- 

按“▲” and “▼”選擇列印張數,可多達 99 張
- 

按“SET”鈕來確認選項,再回到目錄,“MENU”鈕可以離開

重新設定列印:

- 

1.  OK(SET) BACK(◀) THIS
▶ RESET
DOPF

選擇“RESET”重新設定已經準備 DPOF 列印的項目
- 

2.  OK(SET) BACK(◀) RESET ALL?
DOPF

當確認訊息出現時,按“SET”再次確認.
- 

3.  OK(SET) SELECT(▲▼) COPY 00
DOPF

您可選擇“THIS”和“▲”和“▼”將 Copy 改成“00”來取消 DOPF 列印設定

備註:

- DPOF 列印功能不使用在影片上
- 一般傳統印表機不能支援此功能
- 當 SD 記憶卡插入時才能執行此功能,但是不能在使用在影片上
- 所有的 DPOF 影像已被保護,您不能使用刪除功能“DELETE”
- 重新格式化記憶卡,所有的 DPOF 影像就會被刪除

狀態

- | | | | |
|----|---|---|-------------------|
| 1. |  | | 當 SD 記憶卡裡沒有檔案時 |
| 2. |  | | 記憶體存取過量 |
| 3. |  |  | 傳輸檔案或是正在刪除大量檔案 |
| 4. |  | | 當 SD 記憶卡沒有被正確格式化 |
| 5. |  | | 沒有插卡 |
| 6. |  | | 電力不足,照相機會在 3 秒後關閉 |

連接您的相機

在電視上看照片

您可再電視上看所拍的影片或照片

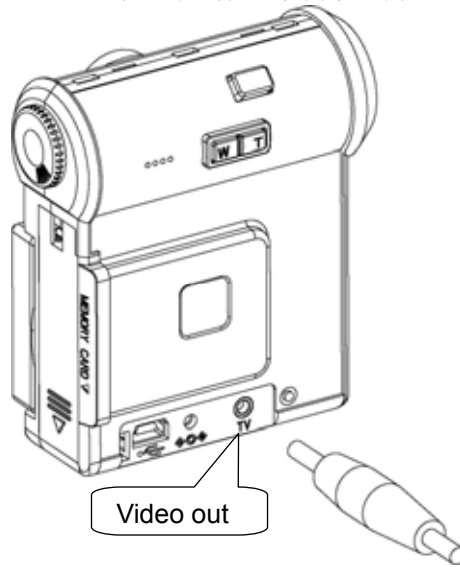

1. 打開介面蓋
2. 將電視訊號輸出線的一端插入相機,另一端插入電視(黃色端插入相機,白色端插入電視.)
3. 將相機轉到播放模式
4. 打開電視
5. 按“▶”和“◀”來觀看照片或按“SET”在電視上播放影片

備註:

- 當您需要調整“NTSC 美規”或“PAL 歐規”請看 31 頁

在電腦上觀看

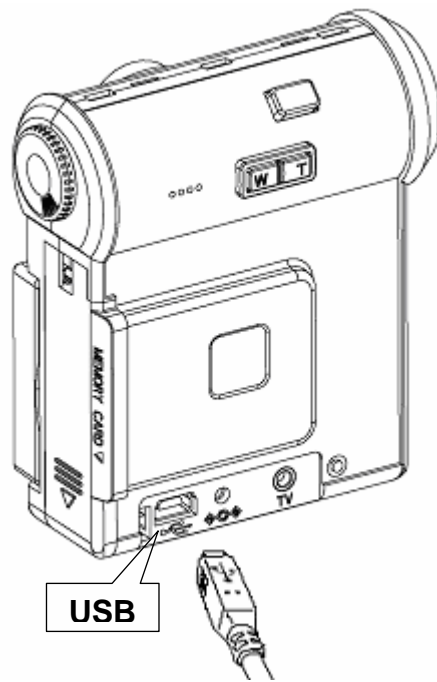

1. 電腦打開
2. 使用 USB 線連結電腦和照相機
3. 照相機打開

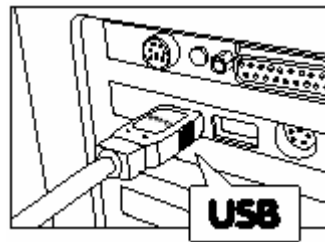

備註:

- 使用 Windows 時,當新增硬體出現時,關閉照相機.並先安裝軟體
- 當相機用 USB 線跟電腦連結時不要使用 AC 動力轉換線
- 當 USB 正在被使用時,相機不會自動關閉
- 當相機用 USB 線跟電腦連結時不要拔除 USB 線

下載以儲存的影像至電腦中

當您連結相機與電腦時,電腦會出現一各可移除的移動硬碟.

1. 所有儲存的影像可在“DV4”檔案中找到:Removable Disk\DCIM\100NHJPN\PIC_xxx.
2. 所有的影像都可複製到電腦中的硬碟

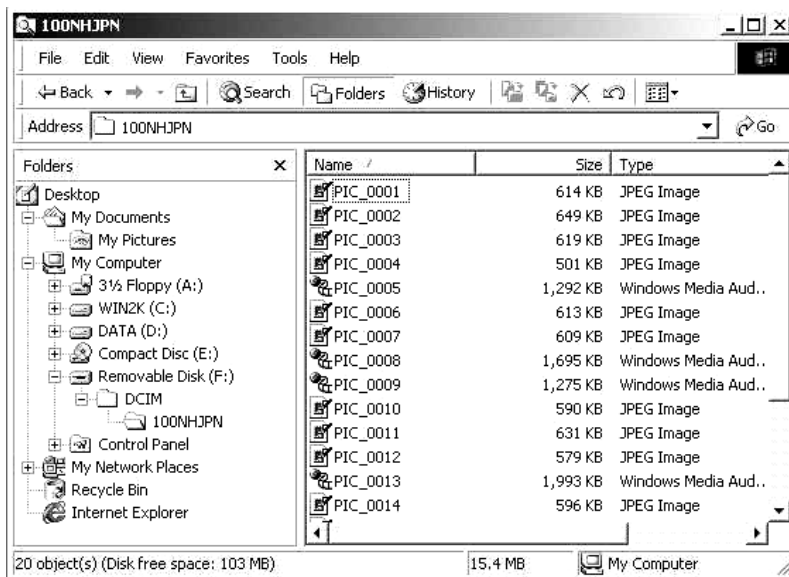

備註:

- 當相機連結到電腦上時,可移動的硬碟才會出現
- 當相機用 USB 線跟電腦連結時不要拔除 USB 線
- 當相機用 USB 線跟電腦連結時不要使用 AC 動力轉換線
- 使用相機來刪除 SD 記憶卡上的影像
- 先將影像拷貝一份在電腦硬碟中,再編輯

結束連結電腦

將您的影像傳輸致電腦中後,請根據步驟來結束連結

當您使用 **Windows 98SE** 時

不需電腦操作.

當您使用 **Windows Me/2000/XP** 時

1. 滑鼠在安全移除硬體的圖示上按兩下,選擇停止 **usb** 儲存裝置
2. 操作圖示出現後,在用滑鼠按兩下確認



3. 硬碟“對話視窗出現
4. 按 [OK] 鍵



當您使用 Macintosh

1. 將可移除硬碟拖至垃圾桶
2. 關掉相機後再移除 USB 連接線



備註:

錯誤的使用方法會損壞相機和記憶體

Appendix

Technical Specification

- Model: D'zign DV4
- Sensor
1/2-inch format 2.0 million pixels COMS Sensor
- Lens
Fix Focus control with the IR cut coating filters
Electronic control shutter speed up to 1/1000 sec.
F Number: 3.5
Focus Length: 8.54mm
Focus Range: Approx. 1.4m ~ Inf.
- Capacity

Still Image (with 16MB SD Card)

1600x480 Approx. 29 frames
 1280x960 Approx. 45 frames
 640x480 Approx. 350 frames

Movie (with 128MB SD Card)

| | <u>Fine</u> | <u>Normal</u> |
|---------|----------------|-----------------|
| 640x480 | Approx. 10 min | Approx. 20 min |
| 320x240 | Approx. 25 min | Approx. 45 min |
| 160x120 | Approx. 73 min | Approx. 105 min |

- File Format:
 ASF/Movie
 JPEG/Still Image, DPOF-compatible
- White Balance: Auto (4 positions selectable in the Capture and Movie mode)
- Terminal
 USB socket
 TV Output Socket
 DC Power In
- Storage Memory
 Secure Digital Card
- Dimension: 81(H) mm x 72(L) mm x 32(W) mm
- Weight: 113g (not including the accessories and SD card)

Warning Displays

| Warning Display | Explanation | Remedy |
|-----------------|--|--|
| Card Error | When SD card in not in the correct format | Format the SD card. If still not working, turn off the camera & change a new card. |
| Insert Card | No card in the camera and not able to store files | Insert a SD card |
| Memory Full | Card is full and not able to take picture or video at current resolution | Download files to your PC or turn off the camera & change a new card |
| No Battery | Battery power is empty. | Using the AC Adaptor to charge battery. |

| | | |
|---------|---|-------------------------------------|
| No File | No file in the card for playback | Change to capture mode |
| Busy | Displayed when the file is transfer or big file is deleted. | Disappear after processing complete |

Troubleshooting

| Problem | Cause | Remedy |
|---|---|---|
| No Power | <ul style="list-style-type: none"> The battery is exhausted. | <ul style="list-style-type: none"> Replace the battery. Plug the adapter to charge battery. |
| Battery runs out quickly | <ul style="list-style-type: none"> You are using the camera in extremely cold conditions. The terminals are soiled. The battery is flat. | <ul style="list-style-type: none"> Put the battery in your pocket or another warm place to heat it and then load it into the camera just before you take a picture. Wipe the battery terminals with a clean, dry cloth. Replace the battery. |
| The image is blurred | <ul style="list-style-type: none"> The lens is dirty The photographed subject was too dark. | <ul style="list-style-type: none"> Clean the lens Try standing close to subject to take the picture. |
| Can not format SD card | <ul style="list-style-type: none"> The SD card is write-protected. | <ul style="list-style-type: none"> Remove the write-protection. |
| The DELETE ALL function does not erase all the files. | <ul style="list-style-type: none"> DPOF setting are specified for some frames | <ul style="list-style-type: none"> Cancel the DPOF setting for the frame and try again. |
| The camera no longer works correctly | <ul style="list-style-type: none"> The camera has suffered an unforeseen problem. | <ul style="list-style-type: none"> Remove the battery briefly and then reload the battery and try again. |

Quick Setting Guide

Movie/Still image Mode

| Functions | Setting | Default |
|------------------|-----------|---------|
| RESOLUTION | | |
| Still Image Mode | 1600x1200 | |
| | 1280x960 | ● |
| | 640x480 | |

| | | |
|---------------|-------------|---|
| Movie Mode | 640x480 | |
| | 320x240 | ● |
| | 160x120 | |
| QUALITY | Fine | ● |
| | Normal | |
| SELF TIMER | OFF | ● |
| | ON | |
| WHITE BALANCE | Auto | ● |
| | Sunlight | |
| | Cloud | |
| | Fluorescent | |
| EXPOSURE | +2 | |
| | +1 | |
| | 0 | ● |
| | -1 | |
| | -2 | |
| ANTI-FLICKER | 50Hz | ● |
| | 60Hz | |

Playback Mode

| Function | Setting | Default |
|----------|------------|---------|
| DELETE | DELETE ONE | |
| | DELETE ALL | |
| | FORMAT | |
| INDEX | INDEX ONE | ● |

| | | | |
|--------|----------------|------------------------|---|
| | INDEX SIX | | |
| SET UP | LANGUAGE | English | |
| | | Japanese | ● |
| | | Germany | |
| | | French | |
| | | Spanish | |
| | | Italian | |
| | BEEP SOUND | ON | ● |
| | | OFF | |
| | AUTO POWER OFF | 3 min | ● |
| | | OFF | |
| | TIME SETTING | 2003 01 01 12 00 AM | ● |
| | VIDEO OUT | NTSC | ● |
| | | PAL | |
| | DPOF | THIS | |
| | | RESET | |